

# nutribullet®

XXL DIGITAL AIR FRYER



## Manualul utilizatorului

# Măsuri de siguranță importante

La lucrul cu nutribullet® XXL Digital Air Fryer, vă rugăm să rețineți: siguranța este pe primul loc.

**Avertizare! Pentru a evita riscul de rănire gravă, citiți cu atenție toate instrucțiunile înainte de a utiliza nutribullet®.** Când folosiți orice aparat electric, trebuie respectate întotdeauna măsurile de siguranță de bază, inclusiv următoarele informații importante.

## ! Păstrați aceste instrucțiuni! ● NUMĂI PENTRU UZ CASNIC

**CITIȚI CU ATENȚIE TOATE INSTRUCȚIUNILE ÎNAINTE DE UTILIZARE.**

### INSTRUCȚIUNI GENERALE DE UTILIZARE:

- Acest aparat nu este destinat utilizării de către persoane (inclusiv copiii) cu capacități fizice, senzoriale sau mentale reduse sau cu lipsă de experiență și cunoștințe, cu excepția cazului în care acestea au fost supravegheate sau instruite cu privire la utilizarea aparatului de către o persoană responsabilă pentru siguranța lor.
- Copiii trebuie supravegheați pentru a asigura că nu se joacă cu aparatul.
- Deconectați-l din priză atunci când nu îl utilizați și înainte de curățare. Lăsați aparatul să se răcească înainte de asamblarea sau dezasamblarea pieselor și înainte de curățare.
- Inspectați regulat aparatul să nu prezinte defecțiuni. Nu utilizați niciun aparat cu un cablu sau ștecher deteriorat sau după ce aparatul funcționează defectuos sau a fost deteriorat în orice mod. Returnați aparatul la cea mai apropiată unitate de service autorizată pentru a fi examinat, reparat sau ajustat.
- Dacă cablul de alimentare este deteriorat, acesta trebuie înlocuit de producător, de agentul de service sau de persoane calificate în mod similar pentru a evita un pericol.

- Nu lăsați aparatul și cablul la îndemâna copiilor.
- Utilizarea de accesorii aftermarket nerecomandate sau vândute de producătorul aparatului poate provoca accidente sau defecțiuni.
- Numai pentru utilizare deasupra blatului de bucătărie. Asigurați-vă că suprafața este plană, curată și uscată. Nu puneți unitatea lângă marginea blatului în timpul utilizării. Nu folosiți niciodată priza de sub blat, care poate permite copiilor să aibă acces la cablu.
- A nu se utiliza în aer liber.
- Nu lăsați cablul să atârne peste marginea mesei sau a blatului sau pe lângă suprafețe fierbinți.
- Nu pe așezați în apropierea unui arzător de aragaz sau aragaz electric sau a unui cuptor încins.
- Trebuie exercitată o precauție extremă la deplasarea unui aparat care conține ulei fierbinte sau alte lichide fierbinți. Lăsați întotdeauna unitatea să se răcească înainte de manipulare sau deplasare.
- Asigurați-vă că unitatea este curată înainte de utilizare. Alimentele vărsate pot provoca arsuri grave. Nu lăsați aparatul și cablul la îndemâna copiilor. Nu folosiți cu cablu prelungitor.
- Pentru a proteja împotriva incendiilor, a șocurilor electrice și a vătămării persoanelor, nu introduceți aparatul sau cablul în apă sau în alte lichide.
- Scoateți aparatul când nu este folosit și opriți-l când introduceți sertarul de gătit în bază sau când îl scoateți din bază.
- Evitați contactul cu suprafețe fierbinți. Folosiți mânerul de la sertarul de gătit. În timpul coacerii cu aer fierbinte, aburul fierbinte este evacuat prin orificiile de aerisire aflate în spate. Feriți mâinile și fața de abur și de orificiile de aerisire. Fiți precauți la scoaterea sertarului de gătit din aparat deoarece poate ieși abur fierbinte.
- Nu utilizați acest aparat pentru altceva decât pentru utilizarea intenționată. Utilizarea necorespunzătoare poate provoca vătămări.
- **Folosiți întotdeauna mănuși izolate sau mânerul ori bușonul, dacă există.**
- **Pentru a vă proteja împotriva șocurilor electrice, nu scufundați cablul, ștecherile, elementul de încălzire sau unitatea de bază în apă sau alte lichide.**

**ÎNTOTDEAUNA ASIGURAȚI-VĂ CĂ SERTARELE DE GĂTIT**

## **SUNT BINE PRINSE PE POZIȚIE ÎNAINTE DE COACERE. NU ÎNCERCAȚI SĂ SCOATEȚI SERTARELE DE GĂTIT ÎN TIMPUL FUNCȚIONĂRII APARATULUI**

- Întotdeauna Opriți aparatul și SCOATEȚI-L din priză când nu-l folosiți și înainte de curățare și depozitare.
- Nu supraumpleți niciodată cu ingredientele. Lăsați minim 50 mm distanță între alimente și partea de sus a sertarului de gătit. Păstrați toate ingredientele în sertar și preveniți orice contact direct cu elementul de încălzire. Supraumplerea aparatului poate duce la vătămare personală, pagube materiale sau pot afecta utilizarea în siguranță a aparatului.

## **GARANȚII SUPLIMENTARE:**

- Îndepărtați și aruncați orice material de ambalare sau etichete promoționale înainte de a utiliza aparatul pentru prima dată.
- Pentru a elimina orice potențial pericol de înecare pentru copii mici, îndepărtați și aruncați orice materiale de protecție sau pungii din plastic cu care este livrat aparatul sau părți ale sale.
- **Nu puneți materiale nealimentare în sertarul de gătit pentru coacere sau**

## **încălzire. Nu folosiți aparatul pentru prăjire prin imersie în ulei.**

- Asigurați-vă întotdeauna că aparatul este corect și complet asamblat înainte de pornirea și utilizarea sa.
- Asigurați-vă că zonele de sub și din jurul aparatului sunt curate și uscate. **Nu lucrați cu aparatul când este umed.**
- Orice cantitate semnificativă de lichid vărsat pe suprafața de sub aparat sau din jurul său sau pe aparat trebuie ștersă și uscată înainte de a continua utilizarea aparatului.
- În timpul funcționării aparatului se poate produce o ușoară vibrație, acest lucru fiind normal.
- La utilizarea acestui aparat, asigurați suficient spațiu liber (cel puțin 200 mm) deasupra, dedesubt și în lateral, pentru circulația aerului.
- Nu acoperiți orificiul de aerisire aflat în partea din spate a aparatului în timp ce aparatul este în funcțiune.
- Nu lăsați aparatul nesupravegheat în timpul utilizării.
- Țineți mâinile, degetele, părul, hainele și ustensilele departe de aparat în timpul funcționării.

- Păstrați aparatul curat.  
Consultați secțiunea **Îngrijire și întreținere** pentru sfaturi și bune practici.
- Orice activitate de întreținere, alta decât curățarea, trebuie efectuată de un centru de service autorizat. Nu încercați să reparați sau să efectuați singuri activități de service pentru acest aparat.  
**Contactați Serviciul pentru clienți pentru asistență la [nutribullet.com](http://nutribullet.com).**
- Dacă nu înțelegeți oricare dintre instrucțiuni sau avertismente de aici, vă rugăm să contactați **Serviciul Clienți pentru asistență la [nutribullet.com](http://nutribullet.com).**

**! Păstrați aceste  
● instrucțiuni!**



# Cuprins

- 08 Ce este inclus**
- 09 Ghid de asamblare**
- 10 Panou de control**
- 12 Instrucțiuni de utilizare**
  - 12 Înainte de prima utilizare
  - 13 Montaj
  - 13 Utilizarea Air Fryer
- 16 Îngrijire & întreținere**
  - 16 Piese de schimb

# Ce este inclus



**baza**



**sertarul  
de gătit**

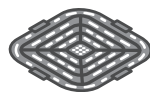

**tava  
de rumenire**



# Ghid de asamblare

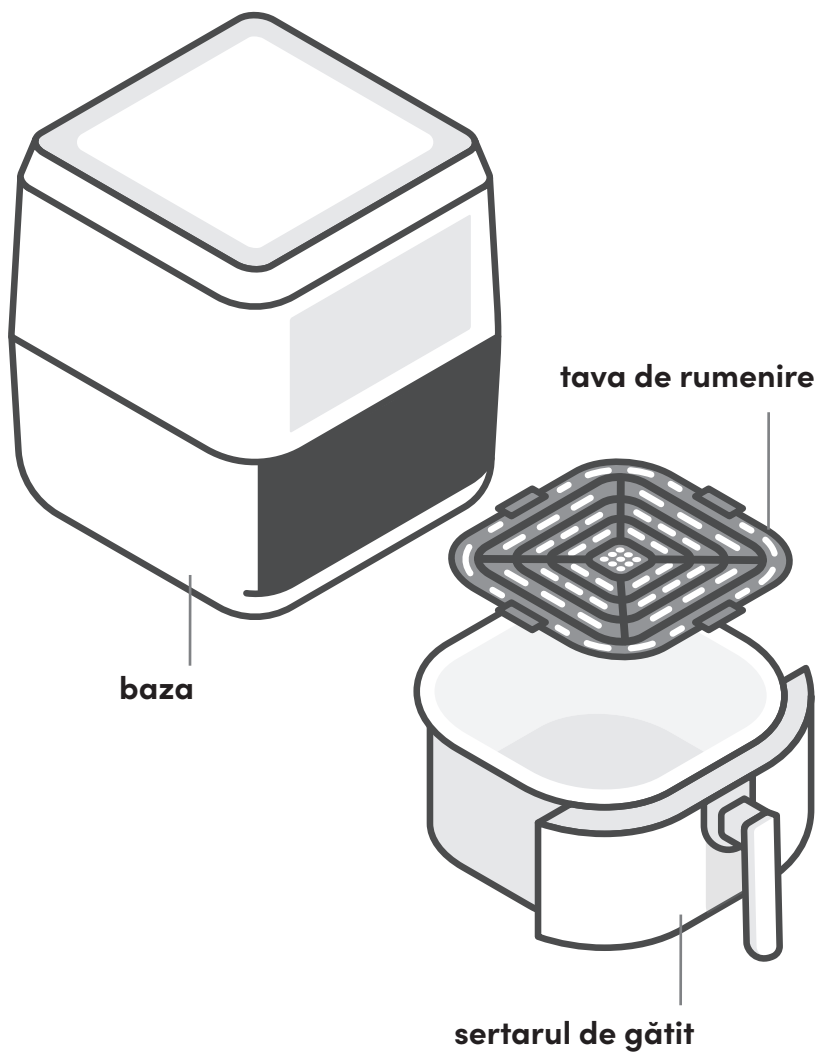

# Panou de control

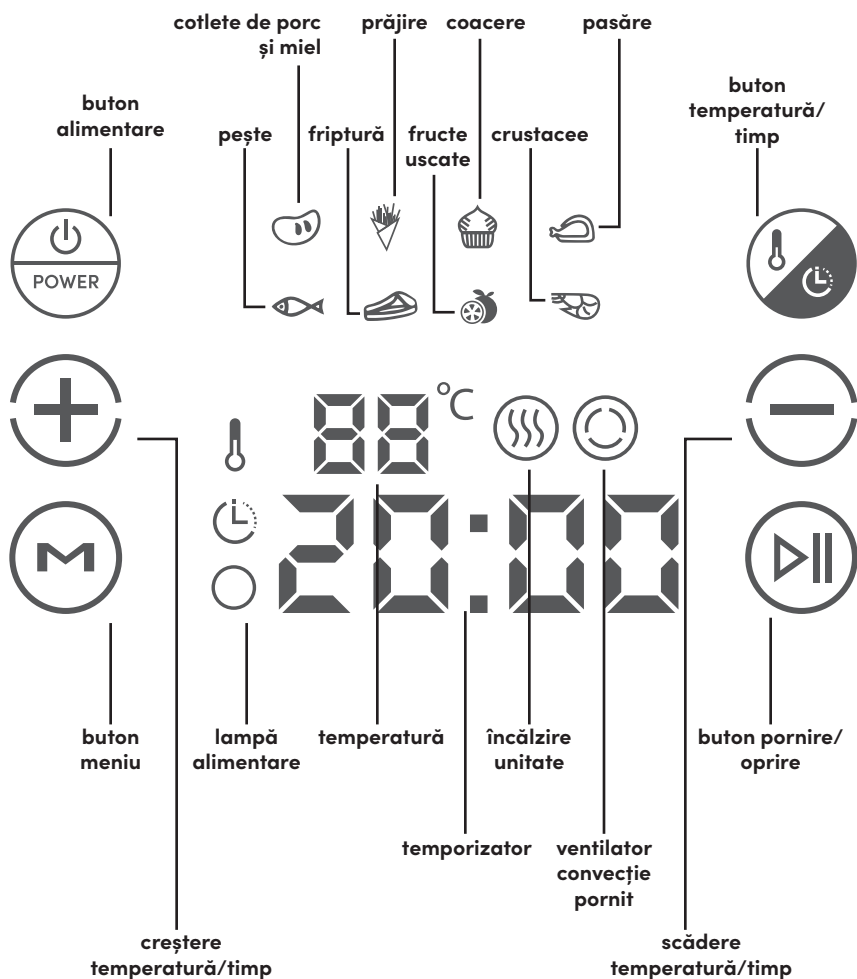

Pentru a selecta un program de gătit, apăsați butonul Meniu până ce clipește programul de gătit dorit. Programul se va încărca cu timpul și temperatura implicite, așa cum sunt prezentate în tabelul de mai jos. Pentru a începe gătitul, apăsați butonul Start/Stop.

Pictogramă	Program	Temperatura implicită	Timp implicit de gătit
	Cotlete de porc și miel	200°C	15 minute
	Prăjire	200°C	20 minute
	Coacere	180°C	30 minute
	Pasăre	200°C	20 minute
	Pește	200°C	12 minute
	Friptură	200°C	25 minute
	Fruite uscate	30°C	4 ore
	crustacee	180°C	12 minute

- Butoanele **Temperature/Time** și +/- pot fi folosite pentru reglarea manuală a temperaturii sau timpului de gătit. Pentru reglarea a temperaturii sau timpului de gătit, apăsați butonul **Temperature/Time** până ce una dintre afișări clipește. Când clipește, folosiți butonul +/- pentru a crește sau reduce setarea. Dacă doriți să reglați temperatura sau timpul de gătit în timpul procesului de gătit, mai întâi apăsați butonul **Start/Stop** pentru oprirea gătitului. Apăsați butonul **Temperature/Time** pentru a regla fiecare setare. Apăsați butonul **Start/Stop** pentru reluarea gătitului după setare.
- În cazul în care Air Fryer a fost inactiv timp de 10 minute, unitatea va intra în modul **Standby**. Pentru a scoate Air Fryer din modul **Standby**, apăsați butonul **Power** și va apărea afișajul integral al panoului de comandă.
- Pentru a opri gătitul în orice moment, apăsați și țineți apăsat butonul **Power**. Alimentația electrică a aparatului se va opri, afișajele privind temperatura și timpul vor clipi intermitent și veți auzi o serie de semnale bip. După 30 secunde, butonul **Power** va apărea din nou. Apăsați butonul **Power** pentru a reveni la ecranul principal.

# Instrucțiuni de utilizare

## Înainte de prima utilizare

Înainte de prima utilizare a aparatului nutribullet® XXL Digital Air Fryer, vă rugăm să parcurgeți pașii următori.

### 1. DEZAMBALARE

Deschideți cutia și scoateți baza fritezei cu aer și sertarul de gătit și tava de rumenire, punând toate componentele pe o suprafață plană, orizontală și uscată.

### 2. CURĂȚARE

Spălați **Sertarul de gătit** și **Tava de rumenire** cu apă fierbinte cu săpun. Ștergeți **Baza fritezei** cu o cârpă curată și umedă.

### 3. PREGĂTIȚI ZONA DE GĂTIT, ASIGURAȚI VENTILAȚIA CORESPUNZĂTOARE

Asigurați-vă că **Air Fryer** este folosită pe o suprafață curată, uscată, plană. Nu folosiți unitatea în exterior. Aparatul **Air Fryer** trebuie să se afle la minim 20 cm distanță de perete când este în funcțiune pentru a asigura ventilația corespunzătoare în spatele său.

**NOTĂ:** Pentru a elimina orice mirosuri de echipament nou care ar putea fi prezent, puteți porni Air Fryer la temperatura maximă timp de aproximativ 5 minute fără a introduce alimente înăuntru.

**NOTĂ:** Se recomandă să puneți aparatul pe o placă rezistentă la căldură pentru a preveni riscul de deteriorare a blatului prin încălzire.

# Montaj

Consultați toate declarațiile de avertizare și precauție din secțiunea Măsuri importante de siguranță (pag.2-5) și de la pagina anterioară înainte de a trece la Pasul 1.

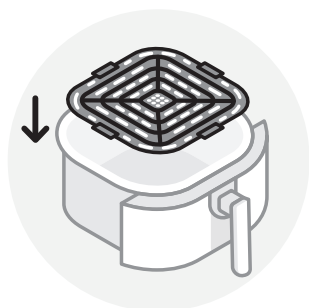

- 1 Introduceți Tava de rumenire în partea de jos de la Sertarul de gătit.**  
Asigurați-vă că **Tava de rumenire** este așezată sigur și este paralelă cu fundul **Sertarului de gătit**.

# Utilizarea Air Fryer

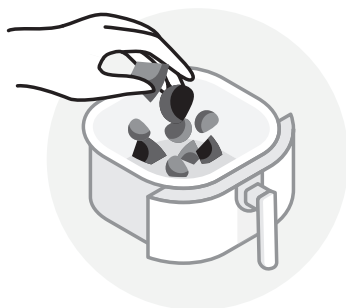

- 1 Puneți alimentele în Sertarul de gătit cu atenție să nu supraumpleți.**  
Pentru rezultat optime la gătit, lăsați minim 50 mm distanță între alimente și partea de sus a **Sertarului de gătit**.

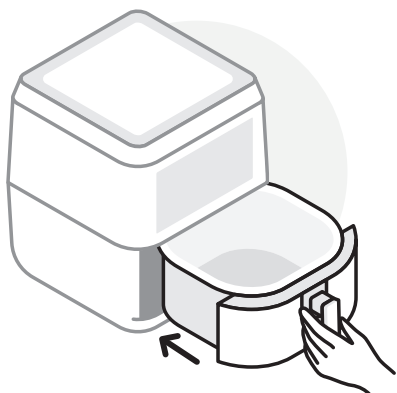

- 2 Ținând Sertarul de gătit de mâner, introduceți-l în Bază.** Asigurați-vă că Air Fryer este asamblat corect cu **Sertarul de gătit** complet introdus în **Bază**.

**NOTĂ:** Air Fryer nu va funcționa decât dacă **Sertarul de gătit** este instalat corect.

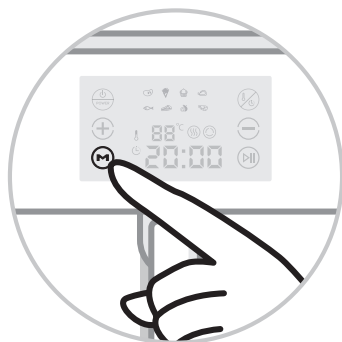

- 3 PENTRU UTILIZAREA UNUI PROGRAM DE GĂTIT:** Apăsăți butonul **Menupână** ce clipește programul de gătit dorit. Timpul și temperatura implicite pentru programul care clipește se încarcă pe **Panou de comandă**. Apăsăți butonul **Start/Stop** pentru a începe gătitul.

**PENTRU UTILIZAREA UNEI SETĂRI MANUALE:** Pentru utilizarea unei setări manuale sau pentru a regla temperatura de gătire sau timpul unui program după selectarea sa, apăsați butonul **Menu** și afișajul va clipi. Apăsăți butonul **Time/Temperature** și folosiți butoanele **+/-** pentru reglarea fină a temperaturii. După ce ați atins temperatura dorită, apăsați butonul **Time/Temperature** din nou pentru setare. Folosiți butoanele **+/-** pentru reglarea timpului de gătit. După ce ați atins timpul dorit, apăsați butonul **Start/Stop** pentru a seta timpul și a începe gătitul.



- 4 ÎNTOARCEREA ALIMENTELOR ÎN TIMPUL GĂTITULUI:** Unele rețete necesită scoaterea **Sertarului de gătit** în timpul gătitului pentru a se întoarce alimentele. În cazul acesta, apăsați butonul **Start/Stop** pentru a opri Air Fryer. Când gătitul s-a întrerupt, scoateți **Sertarul de gătit** din **Bază** folosind mânerul. Întoarceți alimentele folosind ustensile și puneți **Sertarul de gătit** la loc sigur în **Bază**. Apăsați butonul **Start/Stop** pentru a relua gătitul. Puteți observa că s-a adăugat un timp suplimentar la temporizator astfel încât Air Fryer să-și poată ajusta temperatura.

**AVERTIZARE:** CONȚINUTUL poate fi foarte fierbinte. Fiți precauți la scoaterea **Sertarului de gătit** din aparat deoarece poate ieși abur fierbinte. Feriți mâinile și fața de abur și de orificiile de aerisire.



- 5 După ce Air Fryer a ajuns la finalul timpului de gătit, veți auzi 5 bip-uri pentru a vă anunța că gătitul s-a încheiat. Așteptați câteva secunde astfel încât procesul de gătire să se încheie.**

**ATENȚIE:** Scoaterea **Sertarului de gătit** prea repede poate duce la împrăștierea cu lichid și poate prezenta pericole.

**ATENȚIE:** Fiți precauți la deschiderea **Sertarului de gătit** din aparat deoarece poate ieși abur fierbinte.

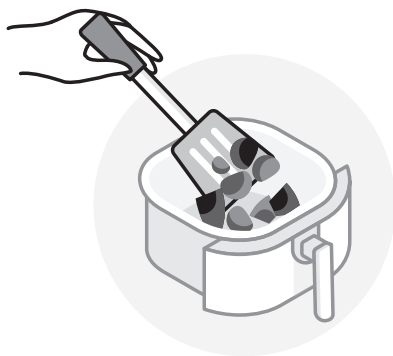

- 6 Scoateți alimentele din Sertarul de gătit folosind ustensile – NICIODATĂ nu folosiți mâinile. Bucurați-vă!**

# Îngrijire & întreținere

Curățarea aparatului nutribullet® XXL Digital Air Fryer este rapidă și ușoară. Se recomandă să curățați toate părțile detașabile după fiecare utilizare pentru a reduce acumularea de reziduuri.

## PASUL 1:

Oprii Air Fryer punându-l pe **OFF**, scoateți aparatul din priză și lăsați-l să se răcească complet după răcire.

## PASUL 2:

Scoateți **Sertarul de gătit** și **Tava de rumenire**. **Sertarul de gătit** și **Tava de rumenire** pot fi spălate pe **RAFTUL DE SUS** în mașina de spălat vase sau pot fi spălate cu apă caldă și detergent.

 **AVERTIZARE:** Nu folosiți **NICIODATĂ** ciclul de igienizare - temperatura atât de mare poate deforma plasticul.

 **ATENȚIE:** NU folosiți un instrument abraziv sau metalic pentru a curăța **Sertarul de gătit** sau **Tava de rumenire**. Acesta ar putea deteriora stratul antiaderent de pe suprafața acestor componente.

## PASUL 3:

Curățați peretele interior al **Bazei Air Fryer** ștergând delicat orice reziduuri cu o lavetă de bumbac și apoi uscați cu o lavetă uscată. Interiorul și exteriorul **Bazei** trebuie curățate doar prin ștergerea cu o lavetă umedă.

 **ATENȚIE:** Nu scufundați **NICIODATĂ** baza în apă sau alt lichid.

## PASUL 4:

După ce toate componentele au fost curățate și uscate bine, puneți Air Fryer complet asamblat într-un loc sigur, uscat.

---

## Piese de schimb

Pentru a comanda piese și accesorii suplimentare, vă rugăm să vizitați site-ul nostru **nutribullet.com**.



## Explicația marcajelor



Acest marcaj indică faptul că acest produs nu trebuie aruncat împreună cu alte deșeuri menajere pe teritoriul UE. Pentru a preveni posibilele daune aduse mediului sau sănătății umane prin eliminarea necontrolată a deșeurilor; reciclează-l în mod responsabil pentru a promova reutilizarea durabilă a resurselor materiale. Pentru a returna dispozitivul folosit, vă rugăm să utilizați sistemele de returnare și colectare sau contactați distribuitorul de la care a fost achiziționat produsul. Aceștia pot lua acest produs pentru reciclare sigură pentru mediu.



Ambalajele pentru transport și de protecție au fost selectate din materiale nepoluante la eliminare și pot fi reciclate. Asigurați-vă că orice material plastic, folii, pungii etc. sunt eliminate în condiții de siguranță și că nu sunt lăsate la îndemâna copiilor mici. În loc să aruncați aceste materiale, mai bine reciclați-le.



Declarația producătorului că produsul satisface cerințele directivelor CE aplicabile





**220-240 V c.a. 50-60 Hz 1800 W**

**Capital Brands Distribution, LLC | [nutribullet.com](http://nutribullet.com) | Toate drepturile rezervate.**

nutribullet® și sigla nutribullet sunt mărci comerciale ale CapBran Holdings, LLC înregistrate în S.U.A. și în întreaga lume.

Ilustrațiile pot diferi de produsul real. Ne străduim constant să ne îmbunătățim produsele, deci specificațiile conținute aici pot fi modificate fără notificare prealabilă.

**230320\_NBA93100 (NBA-100)**