EC935X

La Specialista

PRESTIGIO

MACCHINA DA CAFFÈ

COFFEE MAKER

MACHINE À CAFÉ

KAFFEEMASCHINE

KOFFIEZETAPPARAAT

CAFETERA

MÁQUINA DE CAFÉ

ΜΗΧΑΝΗ ΓΙΑ ΚΑΦΕ

KAFFEMASKIN

KAFFEMASKIN

KAFFEMASKINE

KAHVINKEITIN

ΚΟΦΕΜΑШИΝΑ

ΚΟΦΕ ЖАСАҒЫШ

KÁVÉFŐZŐGÉP

KÁVOVAR

KÁVOVAR

EKSPRES DO KAWY

APARAT DE PREPARAT CAFEA

ماكينة قهوة



DeLonghi

IT

pag. 6

EN

page 19

FR

pag. 32

DE

S. 45

NL

pag. 60

ES

pág. 74

PT

pág. 87

EL

σελ 101

NO

sid. 116

SV

sid. 129

DA

sid. 142

FI

siv. 155

RU

стр.168

KZ

181-бет

HU

old. 217

CS

str. 231

SK

str. 245

PL

str. 259

RO

pag. 273

AR

2

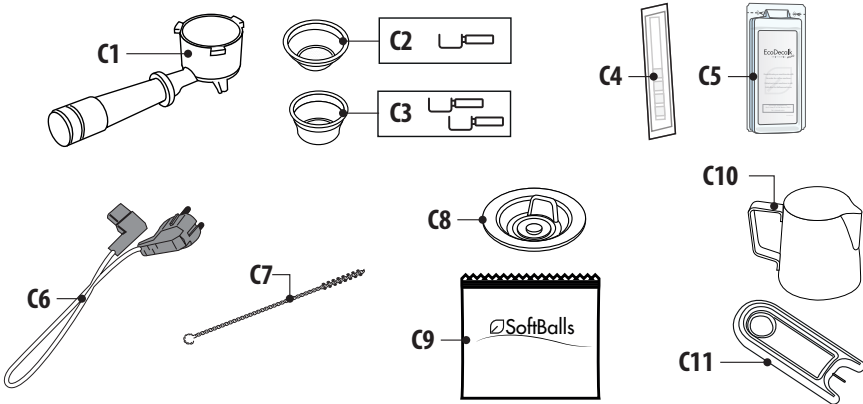
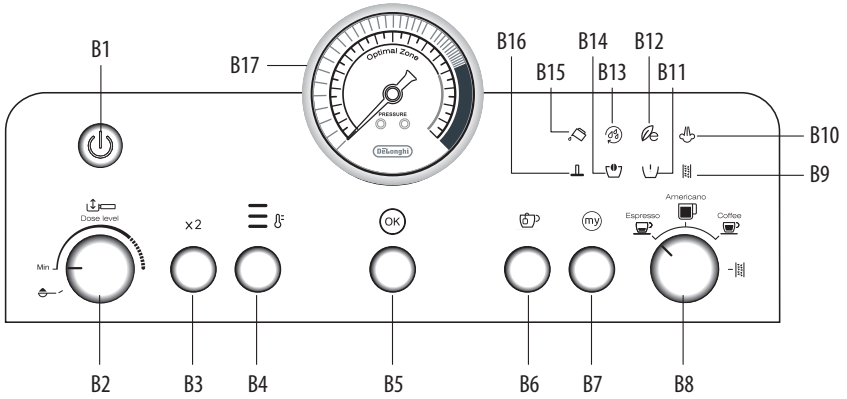

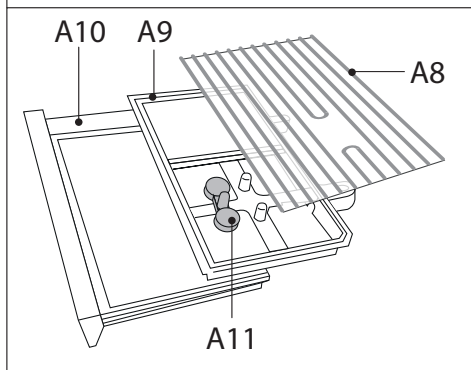
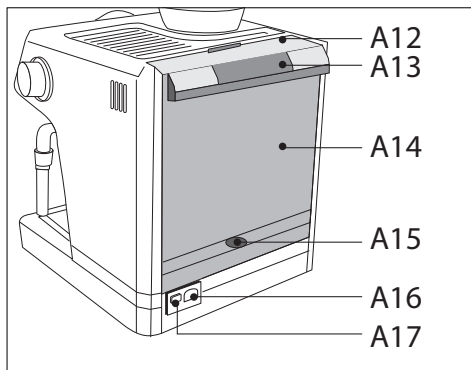
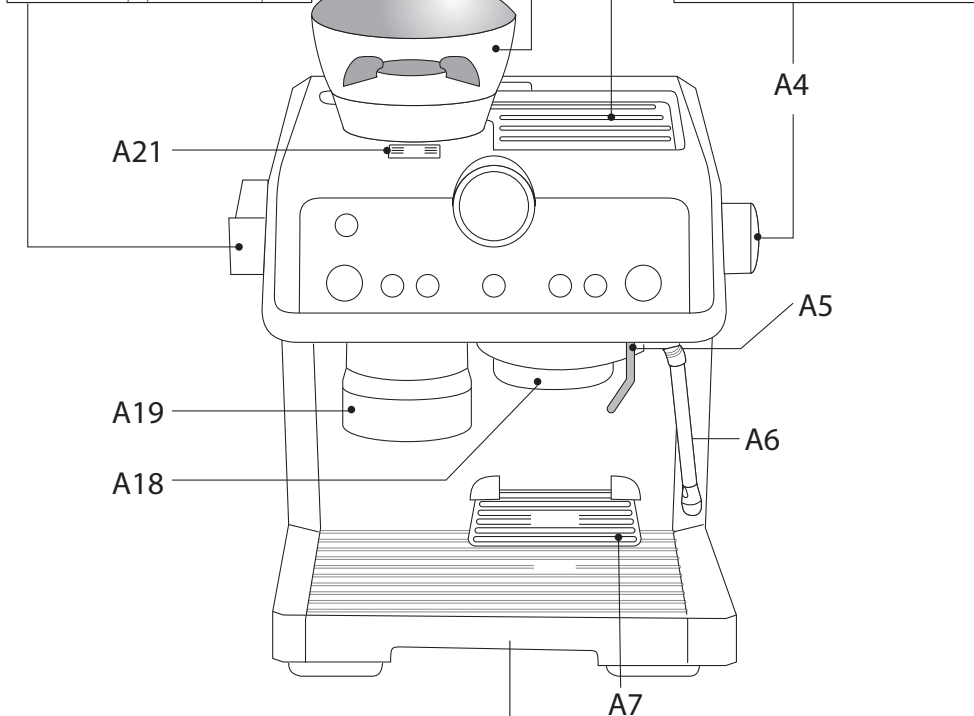
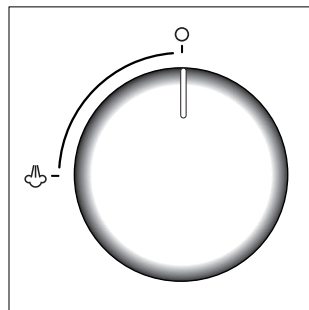
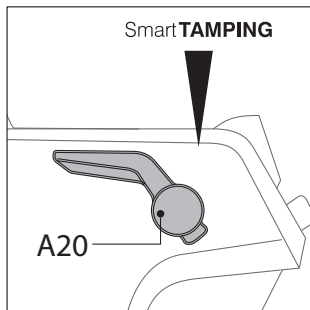

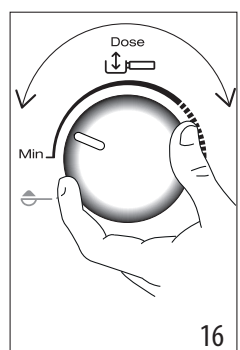
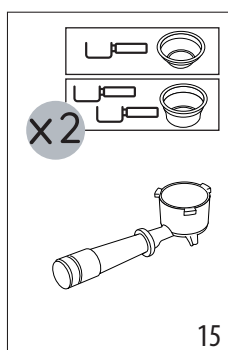
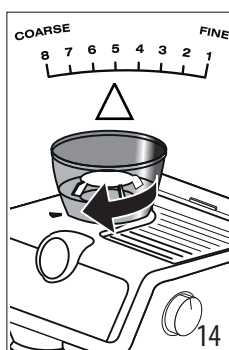
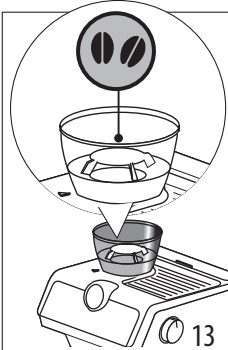
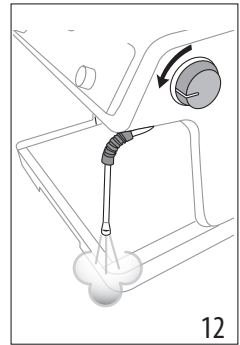
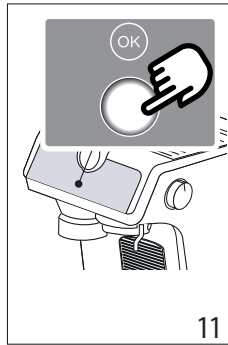
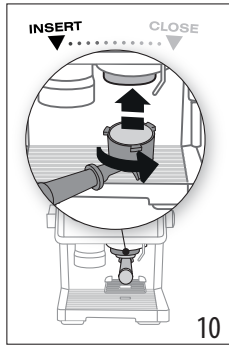
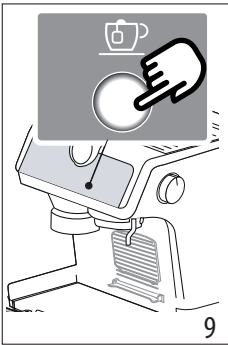
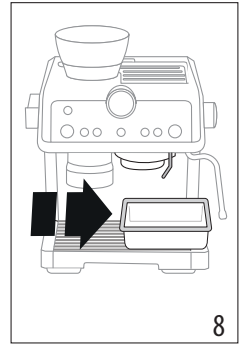
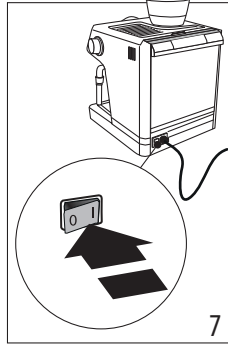
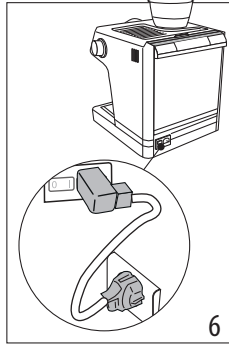
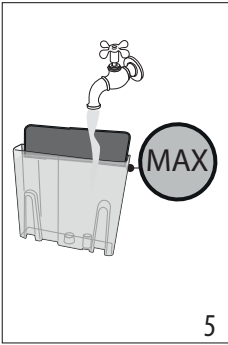
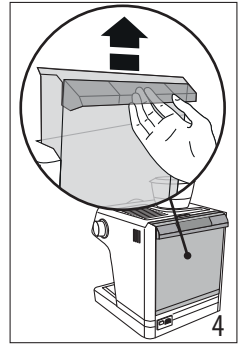
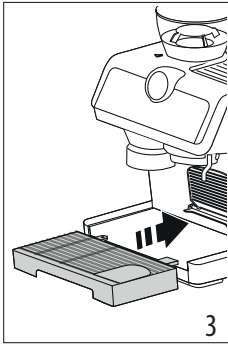
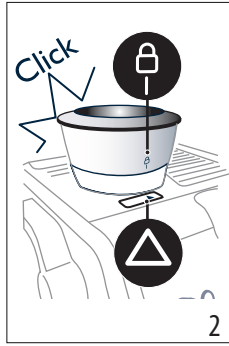
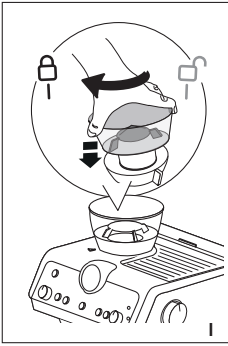

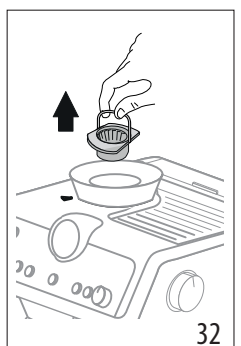
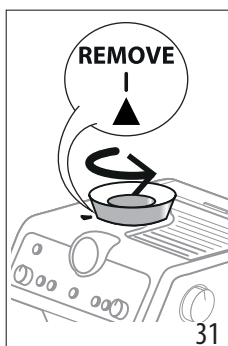
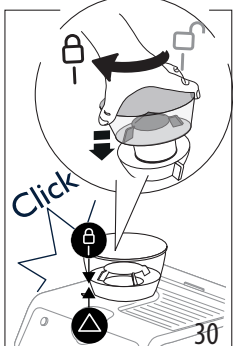
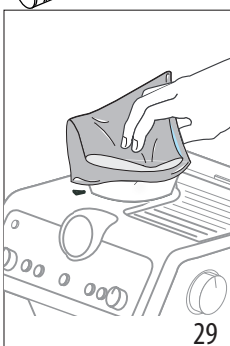
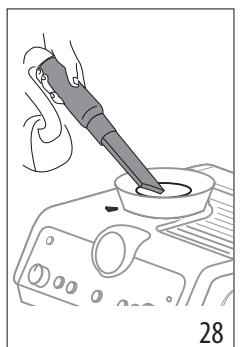
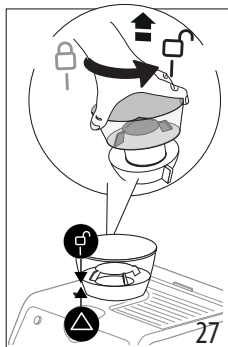
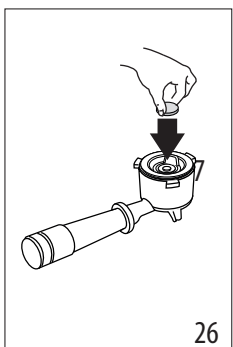
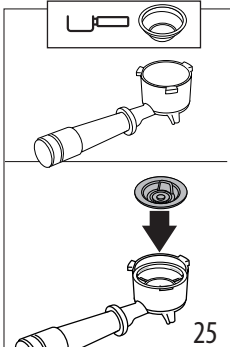
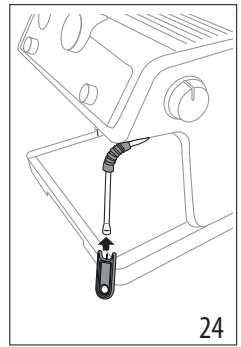
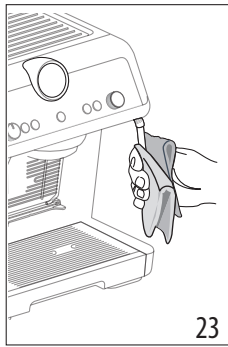
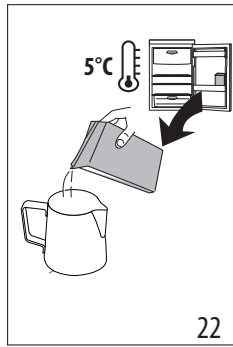
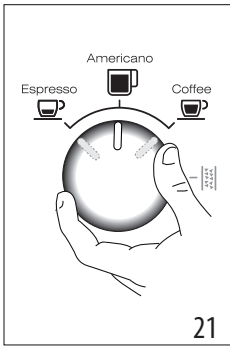
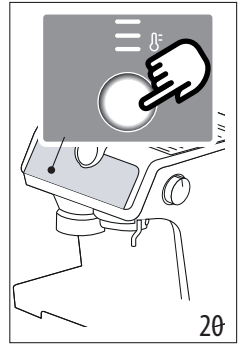
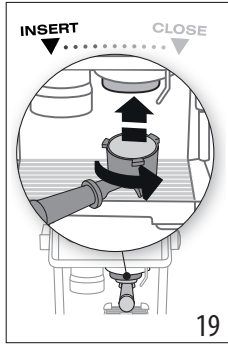
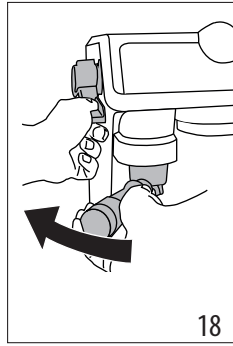
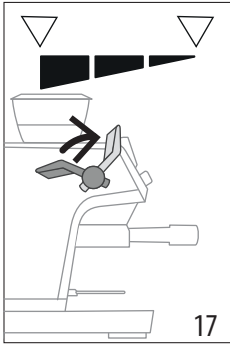

Înainte de a utiliza aparatul, citiți întotdeauna broșura cu instrucțiunile de siguranță.

1. DESCRIERE

1.1 Descrierea aparatului - A

- A1. Capac recipient boabe
- A2. Recipient pentru boabe
- A3. Suport pentru cești
- A4. Buton abur
- A5. Distribuitor apă caldă
- A6. Duză de distribuire a aburului
- A7. Grătar suport cești pentru espresso
- A8. Grătar suport cești pentru pahare sau căni
- A9. Grătar tăvișă
- A10. Tăvișă de colectare a picăturilor
- A11. Indicator nivel apă din tăvișă de colectare a picăturilor
- A12. Capac rezervor apă
- A13. Mâner scoatere rezervor de apă
- A14. Rezervor de apă
- A15. Locaș filtru de dedurizare a apei
- A16. Locaș conector cablu de alimentare
- A17. Întrerupător general (ON/OFF)
- A18. Distribuitor cafea
- A19. Ieșire rășniță de cafea (Tamping station)
- A20. Manetă de presare
- A21. Ușiță pentru accesul la ștuțul rășniței de cafea

1.2 Descrierea panoului de control - B

- B1. Tastă ON/Standby
- B2. Buton pentru reglarea cantității de cafea măcinată
- B3. Tasta „X2”: pentru a utiliza filtrul cu 2 cafele
- B4. Tastă „temperatură cafea”
- B5. Tastă „OK”: pentru a prepara băutura/pentru a confirma
- B6. Tastă „distribuție apă caldă”
- B7. Tasta „My”: pentru personalizarea lungimii băuturilor
- B8. Buton pentru selectare funcții
 - Espresso
 - Americano
 - Cafea
 - Decalcifiere
- B9. Indicator luminos de „decalcifiere”
- B10. Indicator luminos „abur pregătit”
- B11. Indicator „lipsă rezervor boabe”
- B12. Indicator luminos de „economisire a energiei”
- B13. Indicator luminos „Curățare” (a se vedea „8.1 Curățarea dozatorului de cafea”)
- B14. Indicator „rezervor boabe gol”
- B15. Indicator luminos „lipsă apă”
- B16. Indicator luminos „presare”
- B17. Manometru

1.3 Descrierea accesoriilor - C

- C1. Manetă cupă suport de filtru
- C2. Filtru 1 ceașcă
- C3. Filtru 2 cești
- C4. Bandă reactivă pentru testarea duriității apei „Total Hardness Test”
- C5. Decalcifiant
- C6. Cablu de alimentare detașabil
- C7. Perie
- C8. Accesoriu pentru curățarea dozatorului de cafea
- C9. Softballs
- C10. Ibrić lapte
- C11. Ac de curățare pentru tubul de aburi

1.4 Accesorii de curățare neincluse, recomandate de producător

Pentru mai multe informații, vizitați Delonghi.com.

Pastile pentru curățare

(A se vedea „8.1 Curățarea dozatorului de cafea”)



EcoMultiClean Detergent
EAN: 800439933307

2. PREGĂTIREA APARATULUI

Spălați toate accesoriile cu apă caldă și detergent pentru vase, apoi procedați după cum urmează:

1. Introduceți recipientul pentru boabe (A2) în rășnița de cafea (fig. 1). Recipientul este introdus corect când săgeata ▲ este aliniată cu simbolul ☐ și se aude un „clic” (fig. 2).
2. Introduceți tava de colectare picături (A10) împreună cu grătarul pentru cești (A8) și grătarul pentru tavă (A9) (fig. 3);
3. Scoateți rezervorul pentru apă (A14) (fig. 4) și umpleți-l cu apă proaspătă și curată, având grijă să nu depășiți semnul MAX (fig. 5).
4. Apoi introduceți la loc rezervorul.

Atenție: Nu puneți niciodată în funcțiune aparatul, fără apă în rezervor sau fără rezervor.

Rețineți: Vă recomandăm să personalizați cât mai curând duriitatea apei, urmând procedura descrisă în capitolul „7. Meniu setări”.

3. PRIMA PUNERE ÎN FUNCȚIUNE A APARATULUI

1. Introduceți conectorul cablului de alimentare (C6) în locașul special prevăzut (A16) pe spatele aparatului (fig. 6); apoi introduceți ștecărul în priză. Asigurați-vă că întrerupătorul general, (A17) care se află în partea posterioară a aparatului, a fost apăsat în poziția I (fig. 7);
2. Așezați sub dozatorul de apă fierbinte (în corespondență cu dozatorul de cafea (A18)) un recipient cu o capacitate minimă de 100 ml (fig. 8);

3. Apăsăți tasta (B6) din dreptul indicatorului luminos (☺) (fig. 9): curgerea începe și apoi se întrerupe automat. Goliți recipientul.

Înainte de a începe să utilizați aparatul, este necesar să clătiți circuitele interne ale aparatului. Procedați în felul următor:

4. Cuplați cupa de suport a filtrului (C1) cu tot cu filtru, pe aparat: pentru o cuplare corectă, aliniați mânerul cupei de suport a filtrului cu simbolul „INSERT” (fig. 10) și rotiți mânerul spre dreapta, până când acesta va fi aliniat cu poziția „CLOSE”;
5. Puneți un recipient sub cupa suportului filtrului și a duzei de distribuire a aburului (A6);
6. Apăsăți tasta OK (B5) (fig. 11): începe distribuirea;
7. După distribuire, rotiți butonul pentru abur (A4) (fig. 12) și distribuiți aburul câteva secunde pentru a clăti circuitul de abur: pentru o livrare optimă a aburului, se recomandă repetarea acestei operațiuni de 3 sau 4 ori. Acest lucru permite eliminarea apei din duză înainte de distribuirea aburului.

Apoi, aparatul este gata de utilizare.

Rețineți: clătirea circuitelor interne se recomandă și în cazul neutilizării îndelungate a aparatului.

La prima utilizare, va trebui să preparați 4-5 cafele, până când aparatul va începe să dea cele mai bune rezultate: accordați o atenție deosebită dozei de cafea măcinată din filtru ((C2) sau (C3)) (consultați instrucțiunile din paragraful „4.1 Faza 1 - Măcinare (grinding)”).

Procedați conform indicațiilor din capitolul „Doza perfectă”.

4. PREPARAREA CAFELEI

4.1 Faza 1 - Măcinare (grinding)

1. Vărsați boabele în recipient (A2) (fig. 13). Se recomandă să adăugați numai boabele necesare pentru preparare: în acest fel veți folosi întotdeauna cafea proaspătă;
2. Selectați gradul de măcinare (fig. 14). Setarea din fabrică este 5 (măcinare medie). Dacă rezultatul nu este satisfăcător, reglați nivelul în funcție de gustul personal și de tipul de cafea (reglarea trebuie făcută în timp ce rășnița de cafea funcționează).

Rețineți: Gradul de măcinare între 3 și 6 este recomandat pentru majoritatea tipurilor de cafea. Rezultatul măcinării cu selecție pe 1 sau 2 este foarte fin; se recomandă a fi utilizat numai cu cafea foarte specială (prăjită ușor).

3. Introduceți unul dintre filtrele de cafea (C2) sau (C3) în suportul filtrului (C1) (fig. 15). Dacă utilizați filtrul pentru 2 cești, apăsați tasta X2 (B3): cu această selecție, se dublează, de asemenea, cantitatea de espresso livrată.
4. Reglați butonul pentru cantitate (B2) plecând de la poziția minimă (fig. 16).

Consultați paragraful „Reglați cantitatea de cafea măcinată în filtru” pentru informații suplimentare.

5. Agățați suportul filtrului la orificiul de ieșire al rășniței de cafea (A19) aliniindu-l cu mesajul INSERT: apoi răsuciți cupa către dreapta. Măcinarea începe când cupa ajunge în poziția CLOSE și se întrerupe automat.

Reglați cantitatea de cafea măcinată în filtru

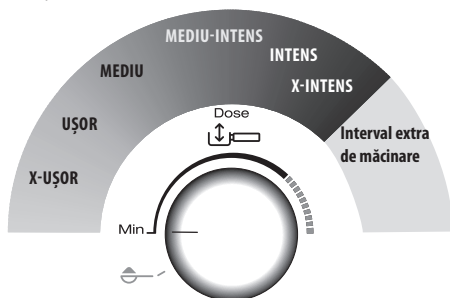

Fiecare varietate de boabe dă un rezultat diferit în timpul măcinării și, din acest motiv, la început, ajustarea dozei necesită foarte multă atenție.

Această ilustrație oferă indicații despre modul de ajustare a dozei, pe baza culorii de prăjire: acestea trebuie considerate un punct de plecare, dar pot varia în funcție de compoziția boabelor de cafea.

1. Setăți doza din poziția minimă.
2. Făcând referire la culoarea boabelor prăjite, rotiți încet butonul.

4.2 Faza 2 - Presare (tamping)

1. După măcinare, coborâți maneta de presare (A20) până la capăt (nu scoateți suportul filtrului) (fig. 17). Pentru un rezultat perfect, repetați de 2 ori.
2. Țineți maneta coborâtă până la sfârșit în timpul îndepărtării suportului filtrului (fig. 18). Apoi readuceți maneta în poziția sa inițială.
3. După ce ați verificat dacă doza de cafea este corectă (a se vedea „Doza perfectă”), atașați suportul filtrului la doza-torul de cafea (A18) (fig. 19).

Rețineți: Dacă după presare rămâne cafea de-a lungul marginilor filtrului, acest lucru nu afectează calitatea extracției și, prin urmare, rezultatul final.

„Doza perfectă”

- Filtrele de cafea au o referință internă pentru a identifica doza perfectă.



- Filtre cu marcaj laser: doza perfectă corespunde liniei superioare a marcajului;









- Filtre cu marcaj în relief: doza perfectă corespunde liniei în relief;
- Asigurați-vă că după apăsare, cafeaua se încadrează în nivel. Poate fi necesar să reglați butonul (B2) de mai multe ori înainte de a ajunge la doza perfectă.
- În cazul în care cafeaua este supra sau sub-extrasă și doza se încadrează în doza perfectă, reglați gradul de măcinare mai fin sau mai grosier (a se vedea „4.1 Faza 1 - Măcinare (grinding)”). În cazul în care cafeaua este supra-extrasă (livrarea este prea lentă), măcinarea trebuie să fie mai grosieră. În cazul în care cafeaua este sub-extrasă (livrarea este prea rapidă), măcinarea va trebui să fie mai fină.
- **Barmanul recomandă:** Să îndepărtați suportul filtrului în timp ce maneta de presare (A20) este coborâtă pentru a obține o finisare perfectă a dozei de cafea.
- **Dacă se utilizează cafea pre-măcinată:**
 - se toarnă cafeaua pre-măcinată în filtru;
 - rotiți butonul către ;
 - Agățați suportul filtrului la orificiul de ieșire al râșniței de cafea;
 - coborâți maneta de presare.

4.3 Faza 3 - Distribuire (brewing)

1. Selectați temperatura (fig. 20) (a se vedea „Temperatura pentru prepararea cafelei”).
2. Selectați băutura dorită (fig. 21).
3. Apăsăți OK (B5) pentru a începe distribuirea (fig. 11) (pre-infuzie și infuzie). Distribuirea cafelei se oprește automat.

Temperatura pentru prepararea cafelei

Temperatura apei este controlată pe parcursul întregului proces de preparare pentru a asigura stabilitatea acesteia în timpul fazei de extracție. Specialistul Prestigio oferă 3 temperaturi de infuzie* care corespund unui interval cuprins între 92 °C și 96 °C. În funcție de varietatea și de gradul de prăjire a boabelor de cafea, se recomandă o temperatură diferită: boabele de cafea Robusta necesită o temperatură joasă; boabele de cafea Arabica, o temperatură ridicată. Același lucru este valabil și pentru boabele prăjite de culoare închisă, sau pentru boabele care tocmai au fost prăjite.

Nivel de temperatură	Indicator luminos corespunzător	Nivel de prăjire
MIN	   	Întunecat
MED	   	Mediu-întunecat

MAX	   	Ușor-intens
------------	--	--------------------

* Această temperatură se referă la apa din termobloc. Prin urmare, este diferită de temperatura băuturii din ceașcă sau de temperatura măsurată atunci când băutura iese din dozatoarele suportului filtrului.

5. PREGĂTIREA BĂUTURILOR DIN LAPTE

5.1 Spumați laptele

1. Se toarnă cantitatea de lapte care trebuie încălzită/spumată în ibric (C10), ținând cont că volumul de lapte va crește de 2 sau 3 ori (fig. 22). Pentru a obține o spumă mai densă și omogenă, se recomandă utilizarea laptelui integral de vacă la temperatura frigiderului (aproximativ 5 °C).

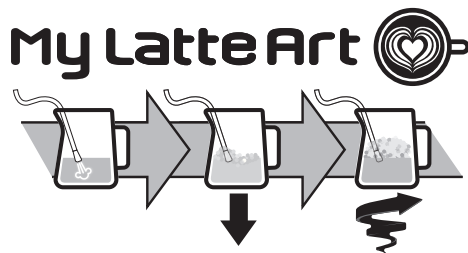

2. Pentru a spuma laptele, așezați duza de distribuire a aburului (A6) pe suprafața laptelui: procedând astfel, aerul se amestecă cu laptele și aburul.
3. Păstrați distribuitorul de abur pe suprafață, având grijă să nu captați prea mult aer, creând bule prea mari.
4. Scufundați distribuitorul de abur sub suprafața laptelui: în acest mod se creează un vârtej. Odată ce temperatura dorită este atinsă, închideți butonul pentru abur și așteptați ca distribuirea aburului să se oprească complet înainte de a scoate ibricul de lapte.

Barmanul recomandă:

- **Laptele proaspăt este cel mai bun.** Utilizați întotdeauna lapte proaspăt la temperatura frigiderului.
- Pentru cele mai bune rezultate, se recomandă să puneți întotdeauna ibricul cu lapte în frigider.
- Laptele integral asigură rezultate excelente. Rezultatul și textura spumei variază în funcție de laptele de vacă sau băuturile vegetale utilizate.
- După spumarea laptelui, îndepărtați bulele rotind ușor ibricul cu lapte.

Curățarea dozatorului de abur:

1. După fiecare utilizare, îndepărtați cu o cârpă orice reziduu de lapte din dozatorul de abur (fig. 23). Pentru o curățare în profunzime se recomandă să utilizați Eco MultiClean: asi-

gură igiena prin îndepărtarea proteinelor și a grăsimilor din lapte și poate fi utilizat pentru curățarea întregului aparat.

2. Distribuieți abur câteva secunde pentru a curăța bine dozatorul (fig. 12).
3. Așteptați ca dozatorul să se răcească: pentru a menține eficiența dozatorului în timp, utilizați acul de curățare (C11) pentru a menține cele 3 găuri libere (fig. 24).







6. PERSONALIZAREA LUNGIMII BĂUTURILOR PE BAZĂ DE CAFEA CU AJUTORUL TASTEI (my) (B7)

1. Pregătiți aparatul pentru a prepara 1 sau 2 cești cu băutura pe bază de cafea pe care o doriți, până la cuplarea suportului de filtru (C1) cu tot cu filtrul (C2) sau (C3) și cu cafeaua măcinată.
2. Rotiți butonul (B8) pentru a selecta băutura care urmează să fie programată.
3. Apăsăți tasta (my): indicatorul luminos corespunzător tastei (my) clipește.
4. Apăsăți tasta OK pentru a începe distribuirea. Luminile corespunzătoare tastelor OK și (my) clipeșc.
5. Odată ce ați atins cantitatea dorită, apăsați OK. Dacă băutura necesită distribuirea unui alt ingredient, începe distribuirea acestuia din urmă: odată atinsă cantitatea dorită, apăsați OK.
6. Apăsăți tasta (my) pentru a salva. Aparatul este gata pentru o nouă utilizare, iar indicatorul luminos (my) rămâne aprins.

Dacă nu doriți să salvați programarea, apăsați orice altă tastă.

Rețineți:

- Puteți programa băuturile pe bază de cafea, dar nu cu distribuire de abur și apă fierbinte.
- Programarea modifică toate cantitățile de băuturi, dar nu și de cafea măcinată.
- Băuturile „X2” pot fi programate separat.
- Pentru a reveni la setările din fabrică, țineți apăsată tasta (my) până la oprire. Băutura selectată revine la cantitatea din fabrică.

Rețetă de cafea	Cantitate din fabrică	Cantitate programabilă
 Espresso	35 ml	de la 25 la 90 ml
 Espresso X2	70 ml	de la 50 la 180 ml
 Coffee	80 ml	de la 50 la 120 ml
 Coffee X2	160 ml	de la 120 la 240 ml
 Americano	120 ml	<ul style="list-style-type: none"> • espresso: de la 25 la 60 ml • apă: de la 25 la 120 ml
 Americano X2	240 ml	<ul style="list-style-type: none"> • espresso: de la 50 la 120 ml • apă: de la 50 la 240 ml







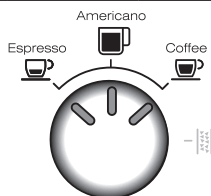

7. MENU SETĂRI

1. Intrați în meniu:



Apăsăți simultan timp de 5 secunde	x2	
------------------------------------	----	--

2. Setări cu selecție din mâner (B8)



Setare corespunzătoare	Rotiți spre	Ajustări
Reglare suplimentară a măcinării		x2 → Interval 1
		 → Interval 2
Duritate apă		x2 → dulce
		 → medie
		 → dură/foarte dură
Oprire automată		x2 → 9 minute
		 → 1,5 ore
		 → 3 ore

3. Setare cu selectare din tastă:

Consum redus de energie	 → Activ
	 → Oprit
Valori din fabrică	Țineți apăsată tasta (my) timp de cel puțin 5 secunde, până când indicatorul luminos rămâne aprins constant

4. Salvați noile setări apăsând ON/Standby (B1)

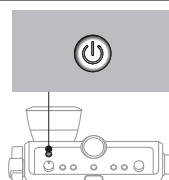











8. CURĂȚAREA APARATULUI

Atenție!

- Pentru curățarea aparatului nu folosiți solvenți, detergenți abrazivi sau alcool.
- Nu utilizați obiecte metalice pentru a îndepărta depunerile de calcar sau de cafea, deoarece ar putea zgâria suprafețele din metal sau din plastic.
- Pentru perioade de neutilizare mai lungi de o săptămână, se recomandă clătirea acestuia înainte de a utiliza aparatul.

Pericol!



- În timpul operațiunilor de curățare, nu introduceți niciodată aparatul în apă: este un aparat electric.
- Înainte de orice operațiune de curățare a părților externe ale aparatului, opriți mașina, scoateți ștecărul din priză de curent și lăsați mașina să se răcească.

					
	✗	✓	✓	✗	✗
	✓	✗	✗	✓	✓
	✗	✗	✗	✓	✓
	✗	✗	✗	✓	✓
	✗	✗	✓	✓	✗
	✗	✗	✗	✓	✓

8.1 Curățarea dozatorului de cafea

Când lumina  se aprinde (portocalie) (B13), este necesar să curățați circuitul de cafea. Pentru a rula ciclul de curățare, cum-părați pastile pentru curățarea aparatelor de cafea. Pentru mai multe informații, vizitați www.Delonghi.com.

1. Introduceți filtrul de 1 ceașcă (C2) în suportul filtrului (C1) (fig. 25).
2. Introduceți accesoriul de curățare (C8) în filtru (fig. 25) și apăsați-l complet.
3. Puneți pastila de curățat pe accesoriu (fig. 26).
4. Atașați suportul filtrului la dozatorul de cafea (A18).

5. Umpleți rezervorul de apă (A14). Asigurați-vă că tava de scurgere (A10) este goală.
6. Mențineți apăsată tasta  (B6), până când se aprinde indicatorul luminos  (B13). După câteva minute, curățarea se oprește automat.
7. Scoateți suportul filtrului și accesoriul de curățare.
8. Spălați suportul filtrului și filtrul cu apă de la robinet.
9. Reintroduceți suportul filtrului și continuați cu clătirea apă-sând tasta  : se recomandă să amplasați un recipient sub suportul filtrului.
10. Scoateți și goliți tava de scurgere.

Rețineți:

Acest ciclu de curățare poate fi pornit în orice moment prin apăsarea tastei  timp de câteva secunde. Pentru a anula operațiunea, apăsați butonul timp de 10 secunde.

8.2 Curățați carcasa recipientului pentru boabe

1. Asigurați-vă că recipientul pentru boabe (A2) este gol. Dacă este necesar, continuați cu unele măcinări în gol pentru a-l goli.
2. Desprindeți recipientul rotindu-l în sens invers acelor de ceasornic și scoateți-l din aparat (fig. 27)
3. Aspirați resturile de cafea (fig. 28).
4. Curățați locașul recipientului pentru boabe cu o cârpă umedă și uscați (fig. 29);
5. Repoziționați recipientul introducându-l în râșnița de cafea. Recipientul este introdus corect când săgeata ▲ este aliniată cu simbolul  și se aude un „clic” (fig.30).

8.3 Curățarea râșnițelor

Când curățați recipientul pentru boabe (A2), curățați locașul recipientului și lama de măcinare superioară cu o cârpă umedă. Contactați un centru de service pentru a îndepărta și înlocui râșnițele. Lama de măcinare poate fi îndepărtată dacă râșnița de cafea este blocată de un corp străin. Dacă se întâmplă acest lucru, scoateți recipientul pentru boabe și procedați după cum urmează:

1. Atașați cupa suportului de filtru (C1) și măcinați „în gol” pentru a elibera conducta de cafea.
2. Închideți aparatul.
3. Rotiți butonul de reglare măcinare în sens invers acelor de ceasornic până la capăt, în poziția „REMOVE” (fig. 31).
4. Îndepărtați partea superioară a lamei de măcinare, apucând-o de mânerul corespunzător (fig. 32).
5. Curățați lama de măcinare cu o pensulă (fig. 33) și aspirați resturile de cafea, cu un aspirator (fig. 28).

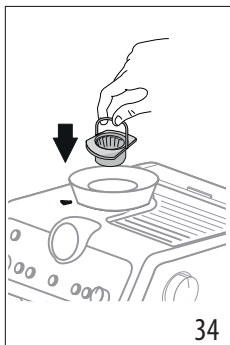
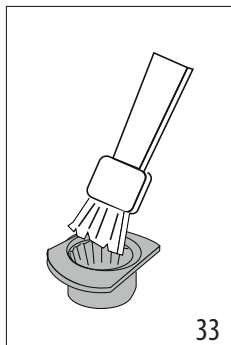

6. introduceți lama de măcinare în locașul său (fig. 34);
 7. rotiți regulatorul selectând gradul de măcinare dorit (fig. 14);
- Verificați ca lama de măcinare să fie bine introdusă, trăgând-o de mâner: aceasta este introdusă corect dacă nu se mișcă.

8.4 Înlocuirea lamelor de măcinare

Când cantitatea de cafea măcinată continuă să se reducă, contactați un centru de service pentru a înlocui lamele de măcinare: apoi reglați din nou rășnița de cafea intrând în meniul de setări („7. Meniu setări”) și selectând primul interval de reglare suplimentar al măcinării. Apoi, rotiți butonul de reglare a cantității (B2) în poziția MIN și reglați doza ca la prima utilizare (vezi „Doza perfectă”).

8.5 Curățarea „Smart tamping station”

1. Curățarea zonei de fixare cu o pensulă (fig. 35).
2. Trageți maneta (A20) până la capăt și curățați maneta de presare cu o perie (fig. 36), apoi eliberați maneta.
3. Cu ajutorul periei (C7) curățați ștuțul de cafea (fig. 37).

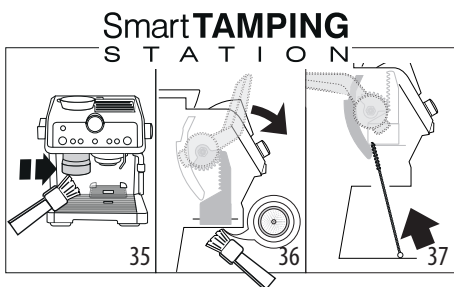

9. DURITATE APĂ

Indicatorul luminos (B9) de decalcifiere se aprinde după o anumită perioadă de funcționare prestabilită, care depinde de duritatea apei. Este posibilă programarea aparatului în funcție de duritatea reală a apei folosită în diferite regiuni, efectuând astfel, mai rar, operațiunea de decalcifiere.

1. Scoateți din ambalaj banda reactivă furnizată „TOTAL HARDNESS TEST” (C4).
2. Introduceți complet banda într-un pahar cu apă, timp de aproximativ o secundă.
3. Scoateți banda din apă și scuturați-o ușor. Configurați aparatul, astfel cum este indicat în capitolul „7. Meniu setări”.

Rezultatul testului de duritate a apei	Tastă	Nivel
	× 2	1 apă dulce
	≡ Ⓡ	2 apă medie
	Ⓞ OK	3 apă dură sau foarte dură

4. Configurați aparatul, astfel cum este indicat în capitolul „7. Meniu setări”.

10. CUM SĂ UTILIZAȚI SOFTBALLS

Softballs (C9) este un sistem inovator care prelungeste durata de viață a mașinii, fără modificarea calității apei, asigurând distribuția unei cafele cremoase și aromate. Pentru a optimiza eficiența, lăsați Softballs în apă toată noaptea înainte de utilizare.

1. Scoateți pachetul de Softballs din ambalaj (fig. 38).

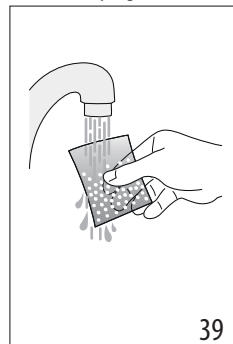
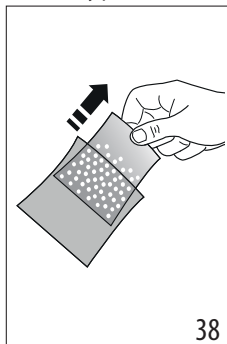

2. Clătiți cu apă de la robinet pachetul de Softballs (fig. 39).
3. Introduceți punga în rezervorul de apă (A14) (fig. 40).

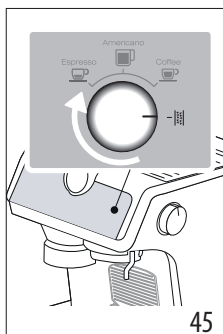
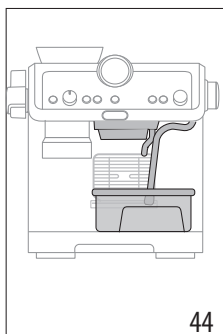
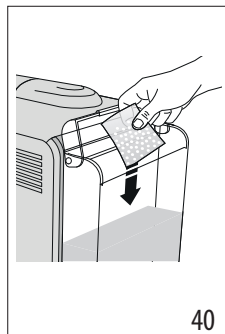

4. Înlocuiți punga de Softballs la fiecare 3 luni (fig. 41).

11. DECALCFIERE

Atenție!



- Înainte de utilizare, citiți instrucțiunile și eticheta produsului de decalcifiere (C5), aflate pe ambalajul acestuia.
- Se recomandă să utilizați numai decalcifiant De'Longhi. Utilizarea unor decalcifianți necorespunzători, precum și o decalcifiere care nu este efectuată cu regularitate, pot duce la apariția unor defecțiuni ce nu sunt acoperite de garanția producătorului.
- Decalcifiantul poate deteriora suprafețele delicate. În caz de vărsare accidentală a produsului, ștergeți-l imediat.

Pentru a efectua ciclul de decalcifiere	
Decalcifiant	Decalcifiant De'Longhi
Recipient	Capacitate 2 litri
Timp	~40min

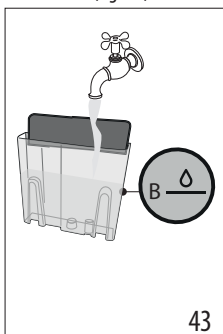
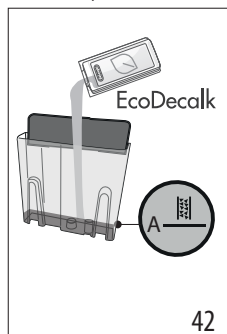
1. (DACĂ ESTE PREZENT, ÎNDEPĂRTAȚI FILTRUL DE DEDURIZARE ȘI SOFTBALLS). Vărsați în rezervorul de apă (A14) decalcifiantul până la nivelul  A (corespunzător unui pachet de 100 ml) marcat în interiorul rezervorului (fig. 42).



2. Adăugați apă până ajungeți la nivelul  B (fig. 43). Apoi puneți rezervorul de apă înapoi în mașină.

3. Asigurați-vă că suportul filtrului (C1) nu este agățat și așezați un recipient sub dozatoarele de cafea și apă caldă și sub distribuitorul de abur (A6) (fig. 44).
4. Rotiți butonul (B8) spre  (fig. 45): indicatorul luminos OK se aprinde în culoarea portocaliu: indicatorul luminos  clipește
5. Apăsăți tasta OK: indicatorul luminos OK clipește.
6. Programul de decalcifiere începe și lichidul de decalcifiere iese din distribuitor. Programul de decalcifiere execută automat o serie de clătiri la intervale de timp, pentru a îndepărta reziduurile de calcar din interiorul aparatului de preparat cafea până la golirea completă a rezervorului.

Distribuirea se oprește și indicatorul luminos OK devine alb. Prin urmare, este necesar să continuați cu ciclul de clătire:

7. Goliți recipientul folosit pentru colectarea lichidului de decalcifiere și plasați-l sub dozatoare.
8. Scoateți rezervorul de apă, goliți-l de eventuale reziduuri de soluție de decalcifiere, clătiți-l cu apă curentă și umpleți-l cu apă proaspătă până la nivelul MAX (fig. 46). Apoi reintroduceți rezervorul în locul său.

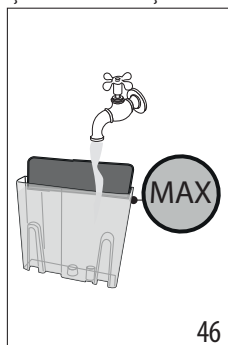











9. Apăsăți tasta OK: începe clătirea.
10. Odată ce clătirea este completă, distribuția se oprește și aparatul este gata de utilizare.
11. Goliți recipientele pentru colectarea apei de clătire.





12. Scoateți și goliți tava pentru colectarea picăturilor, apoi reintroduceți-o.
13. Scoateți și umpleți rezervorul cu apă proaspătă, apoi reintroduceți-l.
- Acum aparatul este gata de utilizare.







Rețineți:



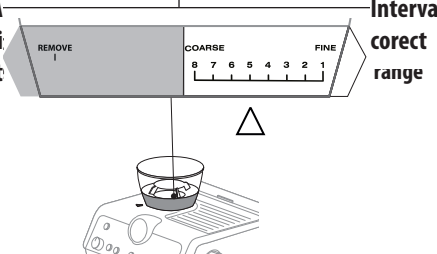

- Ciclul de decalcifiere poate fi pornit oricând (chiar dacă indicatorul luminos corespunzător nu este încă aprins).
- Dacă decalcifierea a fost pornită din greșeală, țineți apăsată tasta OK timp de 10 secunde; clătirea nu poate fi întreruptă.

12. SEMNIFICAȚIA INDICATOARELOR LUMINOASE



INDICATOARE LUMINOASE	SEMNIFICAȚIA INDICATOARELOR LUMINOASE	OPERAȚIUNE
Toate indicatoarele clipeșc scurt	Pornirea aparatului	Diagnosticare automată
 constant	Este prima pornire a aparatului și este necesară umplerea circuitului de apă	Procedați astfel cum este indicat în cap. „3. Prima punere în funcțiune a aparatului”
 constant (alb) • Indicatorul luminos  : indică temperatura cafelei selectate • Indicatorul luminos  : indică faptul că mașina este gata cu distribuitor de apă caldă	Mașina este gata pentru distribuire	Pregătiți mașina și continuați cu prepararea băuturii
 constant	Funcția de economisire a energiei este activă	Consultați cap. „7. Meniu setări” dacă doriți să dezactivați funcția
 constant	Recipientul pentru boabe (A2) este gol	Umpleți recipientul pentru boabe
 intermitentă	Doriți să continuați cu măcinarea, dar recipientul pentru boabe (A2) este gol	Umpleți recipientul pentru boabe
 clipește intermitent scurt la intervale regulate	Butonul (B2) este rotit în poziția de reglare maximă 	Când după măcinare, cafeaua din filtru este insuficientă, selectați un nou interval de măcinare astfel cum este indicat în capitolul „7. Meniu setări”.
 constant	Nu există suficientă apă în rezervorul (A14) sau rezervorul de apă nu este bine introdus	Reumpleți rezervorul sau scoateți-l și reintroduceți-l în mod corect
		→

INDICATOARE LUMINOASE	SEMNIFICAȚIA INDICATOARELOR LUMINOASE	OPERAȚIUNE
 intermitentă	Doriți să continuați cu pregătirea unei băuturi, dar rezervorul de apă (A14) este gol	Umpleți rezervorul cu apă
	Măcinarea este prea fină, iar din acest motiv cafeaua curge foarte lent sau nu curge toată	Scoateți cupa suportului de filtru (C1), repetați operațiunile de preparare a cafelei, ținând cont de indicațiile de la par. „4.1 Faza 1 - Măcinare (grinding)” și „4.2 Faza 2 - Presare (tamping)”
	Filtrul de cafea (C2) sau (C3) este înfundat	Clătiți filtrele cu apă de la robinet
	Rezervorul (A14) nu este introdus corect și supapele corespunzătoare nu sunt deschise	Apăsați ușor rezervorul pentru a deschide supapele
	Calcar în interiorul circuitului de apă	Executați decalcifierea conform cap. „11. Decalcifiere”.
 constant	Aparatul este gata să distribuie abur	Aparatul a atins temperatura pentru a distribui abur. Pentru a continua distribuirea, rotiți butonul pentru abur (A4)
 intermitentă	Aparatul este pornit, iar funcția de economisire a energiei este activă: butonul de abur (A4) este în poziția de distribuire a aburului	Indicatorul clipește pentru a indica faptul că aparatul se pregătește să distribuie abur: distribuirea începe imediat ce aparatul este în stare de funcționare
	Aparatul este gata să distribuie abur	Aparatul este la temperatura de preparare a aburului atunci când indicatorul luminos rămâne aprins constant
	Aparatul distribuie abur	
 constant	Recipientul pentru boabe nu este introdus	Introduceți corect recipientul pentru boabe (A2) sau verificați dacă este introdus corect. Recipientul este introdus corect când săgeata ▲ este aliniată cu simbolul ☞ și se aude un „clac”
		→

INDICATOARE LUMINOASE	SEMNIIFICAȚIA INDICATOARELOR LUMINOASE	Operațiune
 intermitentă	<p>Reglarea selectorului gradului de măcinare nu este corectă sau depășește setarea maximă posibilă</p> <p>ÎN AFARA intervalului corect</p>  <p>Interval corect range</p>	<p>Întoarceți selectorul într-una din pozițiile de măcinare (între 1 și 8), amintindu-vă că:</p> <ul style="list-style-type: none"> • Reglați măcinarea în timp ce râșnița de cafea este în funcțiune • Reglați un nivel pe rând și faceți cel puțin 5 măcinări între o reglare și următoarea
 constant	<p>Aparatul necesită efectuarea fazei de presare</p> <p>Suportul de filtru a fost decuplat de la lama de măcinare fără să fi efectuat presarea</p> <p>Suportul de filtru a fost decuplat, fără a se finaliza măcinarea, sau presarea s-a efectuat prea devreme</p> <p>Ștuțul de cafea al râșniței este înfundat</p> <p>Lamele de măcinare sunt blocate de un corp străin</p>	<p>Tocmai a fost efectuată măcinarea, iar suportul pentru filtru a fost fixat pe aparatul de cafea</p> <p>Decuplați suportul filtrului și continuați cu presarea cafelei, conform instrucțiunilor din par. „Doza perfectă” „Dacă se utilizează cafea pre-măcinată.”</p> <p>Repetăți operațiunea de măcinare</p> <p>Continuați să curățați astfel cum este indicat în par. „8.5 Curățarea „Smart tamping station”. Dacă problema persistă, accesați ștuțul, deschizând ușița și eliberând-o folosind peria</p> <p>Îndepărtați corpul străin și curățați lamele de măcinare astfel cum este indicat în par. „8.3 Curățarea râșnițelor”.</p>
 constant (roșu)	<p>Este necesar să continuați procesul de decalcifiere</p>	<p>Efectuați decalcifierea după cum este ilustrat în cap. „11. Decalcifiere”</p>
 intermitent (roșu) +  intermitent (portocaliu)	<p>Aparatul efectuează operația de decalcifiere</p>	<p>Continuați prin terminarea operațiunii așa cum este descris în cap. „11. Decalcifiere”</p>
 intermitent (roșu) +  constant (alb)	<p>Este necesar să continuați cu clătirea</p>	
→		

INDICATOARE LUMINOASE	SEMNIIFICAȚIA INDICATOARELOR LUMINOASE	Operațiune
 intermitent (roșu) +  intermitent (alb)	Aparatul efectuează clătirea ciclului de decalcifiere	
 constant (portocaliu)	Este necesar să continuați să curățați dozatorul de cafea	A se vedea par. „8.1 Curățarea dozatorului de cafea”
 intermitentă (portocalie)	Aparatul curăță dozatorul de cafea	
Toate indicatoarele luminoase clipește intermitent	Alarmă generală	Adresați-vă unui centru de asistență

13. DACĂ CEVA NU FUNCȚIONEAZĂ

PROBLEMĂ	CAUZĂ	SOLUȚIE
Există apă în tava de colectare a picăturilor (A10)	Face parte din funcționarea normală a circuitelor interne ale mașinii	Goliți și curățați tava de colectare a picăturilor în mod regulat
Nu mai curge cafeaua espresso	Lipsa apei în rezervor (A14)	Umpleți rezervorul
	Indicatorul luminos  (B6) se aprinde, indicând faptul că circuitul de cafea sau cel de abur este gol	Apăsăți tasta din dreapta indicatorului luminos  pentru a umple circuitul
	Filtrul (C2) sau (C3) este blocat	Clătiți filtrele cu apă de la robinet
	Rezervorul (A14) nu este bine introdus și supapele din partea de jos nu sunt deschise	Apăsăți ușor rezervorul, astfel încât să se deschidă supapele din partea de jos
	Calcar în interiorul circuitului de apă	Executați decalcifierea conform cap. „11. Decalcifiere”.
	Măcinarea este prea fină	Scoateți cupa suportului de filtru (C1), repetați operațiunile de preparare a cafelei, ținând cont de indicațiile de la par. „4.1 Faza 1 - Măcinare (grinding)” și „4.2 Faza 2 - Presare (tamping)”
Suportul de filtru nu se atașează la aparat	Cafeaua măcinată nu a fost presată sau este prea multă	Repetăți măcinarea cu diferite setări. Reduceți cantitatea dozei: verificați dacă filtrul (C2) sau (C3) (1 sau 2 cești) este corect pentru doza care trebuie măcinată (butonul 2x (B3) este selectat sau nu)
Cafeaua espresso se scurge de pe marginea suportului de filtru (C1) în loc să se scurgă din orificii	Suportul de filtru nu este bine introdus	Introduceți corect suportul de filtru și rotiți-l cu putere până la capăt
	Garnitura dozatorului de cafea (A18) și-a pierdut elasticitatea sau este murdară	Înlocuiți garnitura dozatorului de cafea la un centru de service
	Filtrul (C2) sau (C3) este blocat	Clătiți filtrele cu apă de la robinet
		→

PROBLEMĂ	CAUZĂ	SOLUȚIE
Crema cafelei este deschisă la culoare (curge prea repede din duză)	Este necesar să revizuiți setările aparatului	Scoateți cupa, repetați operațiunile de preparare a cafelei, ținând cont de indicațiile din par. „4.1 Faza 1 - Măcinare (grinding)” și „4.2 Faza 2 - Presare (tamping)”
Crema cafelei are o culoare închisă (cafeaua curge lent din duză)	Este necesar să revizuiți setările aparatului	Scoateți cupa suportului de filtru (C1), repetați operațiunile de preparare a cafelei, ținând cont de indicațiile de la par. „4.1 Faza 1 - Măcinare (grinding)” și „4.2 Faza 2 - Presare (tamping)”
La terminarea ciclului de decalcifiere, aparatul necesită o nouă clătire	În timpul ciclului de clătire, rezervorul nu a fost umplut până la nivelul MAX	Repetăți clătirea (a se vedea cap. „11. Decalcifiere”)
Aparatul nu macină cafeaua	Există un corp străin în râșnița de cafea	Continuați să curățați moriștile astfel cum este indicat în par. „8.3 Curățarea râșnițelor”, asigurându-vă că ați îndepărtat toate boabele din recipientul pentru boabe (A2) înainte de a-l scoate. Înainte de a reintroduce râșnița, aspirați cu grijă orice reziduu din locaș
	Recipientul pentru boabe (A2) nu se află în poziție corectă	Recipientul este introdus corect când săgeata ▲ este aliniată cu simbolul ☒ și se aude un „clic”
Dacă se dorește modificarea calității cafelei	Este necesară îndepărtarea tuturor boabelor prezente în aparat	<ul style="list-style-type: none"> • Goliți recipientul pentru boabe (A2) (efectuând cicluri de măcinare în gol sau, eventual, aspirând boabele rămase) • Fixați cupa pentru suportul filtrului (C1) și efectuați o măcinare „în gol” pentru a elibera tubul de cafea: fixați apoi suportul filtrului la orificiul de ieșire al râșniței (A19), aliniindu-l cu mesajul INSERT și răsucind cupa spre dreapta. Măcinarea începe când cupa ajunge în poziția CLOSE și se întrerupe automat. Repetați până când filtrul rămâne gol • Introduceți noua varietate de boabe de cafea în recipientul (A2) • Dacă „doza perfectă” nu este atinsă în timpul măcinării, procedați ca la prima utilizare
		→

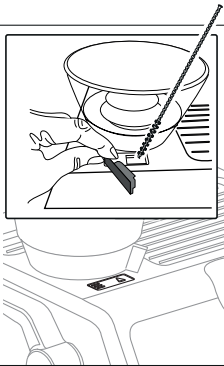
PROBLEMĂ	CAUZĂ	SOLUȚIE
<p>După măcinare, filtrul de cafea (C2) sau (C3) este gol</p> <p>După măcinare, pulberea de cafea din filtru este superabundentă</p>	<p>Ștuțul de cafea al râșniței este înfundat</p>	<p>Continuați să curățați astfel cum este indicat în par. „8.5 Curățarea „Smart tamping station””. Dacă problema persistă, accesați ștuțul deschizând ușița (A21) și eliberând-o folosind peria</p> 
<p>După măcinare, pudra de cafea din filtrul (C2) sau (C3) nu atinge „doza perfectă”</p>	<p>Este necesară curățarea "Smart Tamping Station"</p> <p>Este necesară reglarea cantității de cafea măcinată</p> <p>În timp, lamele de măcinare se uzează</p>	<p>Continuați să curățați astfel cum este indicat în par. „8.5 Curățarea „Smart tamping station””, apoi repetați măcinarea</p> <p>Reglați cantitatea, folosind butonul rotativ aferent (B2) și urmând instrucțiunile din par. „„Doza perfectă””. Dacă butonul este deja în poziția maximă, procedați conform indicațiilor din secțiunea „7. Meniu setări” – „Reglare suplimentară a măcinării”</p> <p>Înlocuiți lamele de măcinare, urmând indicațiile din par. „8.4 Înlocuirea lamelor de măcinare”</p>

Register Now 
www.delonghi.com/register

